



DUSTOMAT 4-24

(09.760)

Antriebsleistung	(kW)	4,0	Filterfläche	(m ²)	24
Anschlussspannung	(V)	400	Anzahl Filterelemente	(Stück)	2
Frequenz	(Hz)	50	Filterabreinigung		Jet-Pulse
Vorsicherung	(A)	16	Staubsammelbehälter	(Liter)	38
Max. Luftvolumenstrom	(m ³ /h)	3.600	Abmaße (L x B x H)	(mm)	1.660 x 935 x 1.640
Max. Unterdruck	(Pa)	3.300	Gewicht	(kg)	280
Ansaugstutzen-Ø	(mm)	200	Druckluftbedarf bei 4bar* (l/impuls)		ca. 19
Schalldruckpegel	(dBA)	70	Druckluftanschluss	(bar)	4-6

*bei 4 bar mit Ventilöffnungszeit 0,12sec

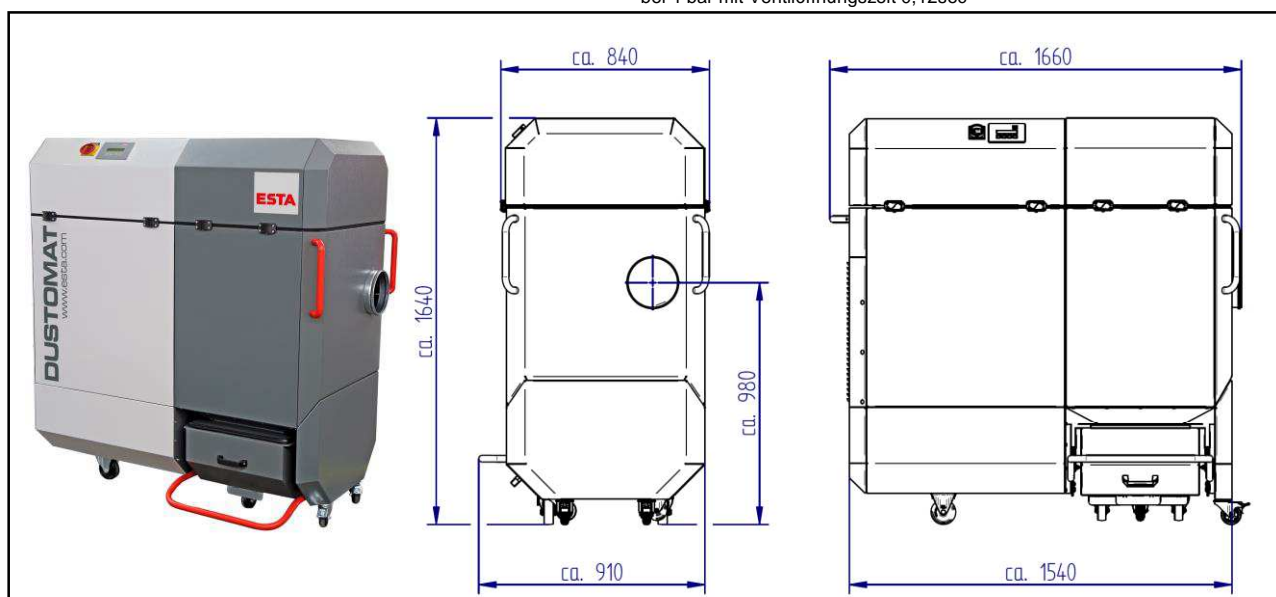

Absaugwelt24.de

Einsatzbereich:

- Einzel- oder Mehrplatzabsaugung in Industrie und Handwerk
- Rieselfähige und trockene Stäube

Ihr Nutzen auf einen Blick

- Universell einsetzbar für Stäube und Späne
- Kompakt und leistungsstark
- Leichte Staubentsorgung
- Niedriges Betriebsgeräusch
- Geringe Betriebskosten
- Prüfzeichen für spezielle Anwendungen
- Neue Gehäusekonstruktion, dadurch geringe Stellfläche

Besonderheit:

- Automatische Jet-Pulse-Filterabreinigung
- Abreinigbare Filterelemente (Staubklasse M)
- Integrierter Prallabscheider
- Einfach zu wechselnde Staubsammelbehälter
- Gesamtvolumen Staubsammelschublade ~90l
- Fahrbar auf Rollen

Sonderausführung / optional:

- stationär
- In ATEX-Ausführung
- Mit Nachfilterkassette (Staubklasse H)
- Mit potentialfreiem Kontakt