



DUSTOMAT 4-24 H Display

09.761

Antriebsleistung (kW)	4,0	Vorfilter Filterfläche (m ²)	24
Anschlussspannung (V)	400	Vorfilter Anzahl (Stück)	2
Frequenz (Hz)	50	Vorfilter Staubklasse	M – Filterpatrone
Vorsicherung (A)	C16	Filterabreinigung	Jet-Pulse
Max. Luftvolumenstrom (m ³ /h)	2.900	Hauptfilter Filterfläche (Stück)	17
Max. Unterdruck (Pa)	3.500	Hauptfilter Anzahl (Stück)	1
Ansaugstutzen-Ø (mm)	200	Hauptfilter Staubklasse	H – Filterkassette
Schalldruckpegel (dBA)	70	Staubsammelbehälter (Liter)	38
Druckluftbedarf bei 4bar* (l/impuls)	19	Abmaße (L x B x H) (mm)	1.660 x 935 x 1.640
Druckluftanschluss (bar)	5-6	Gewicht (kg)	310

*bei 4 bar mit Ventilöffnungszeit 0,12sec

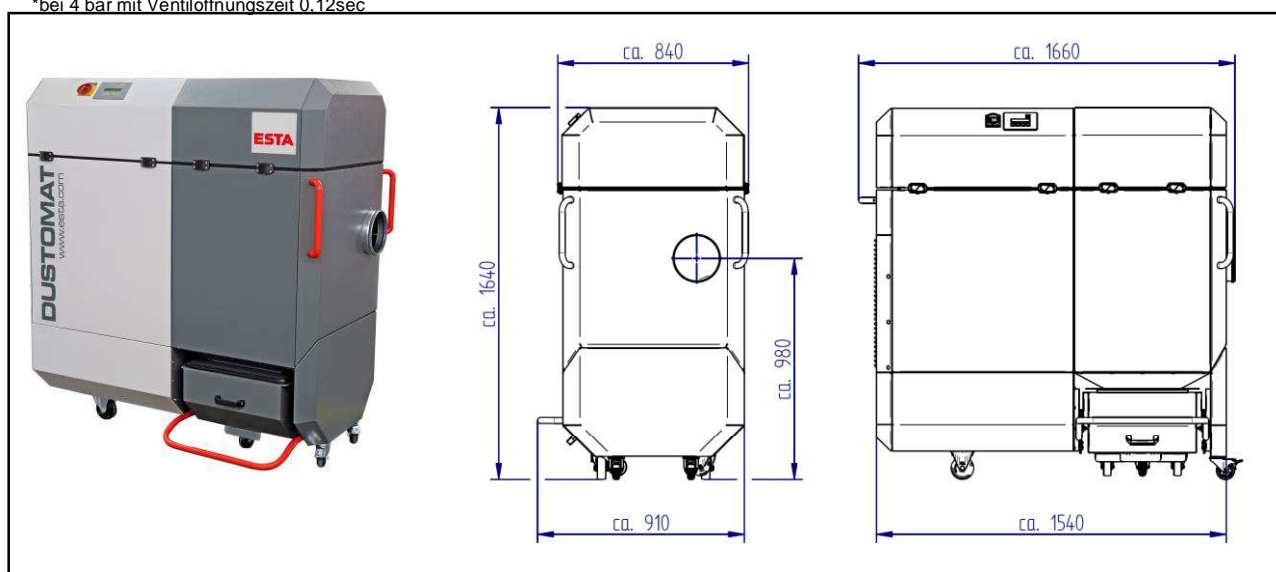

Absaugwelt24.de

Einsatzbereich:

- Einzel- oder Mehrplatzabsaugung in Industrie und Handwerk
- Rieselfähige, trockene, gesundheitsgefährdende, Stäube und Späne der Staubklasse H

(nach DIN EN 603352-2-69 Anhang AA:07/2015)

Ihr Nutzen auf einen Blick

- Universell einsetzbar für Stäube und Späne
- Kompakt und leistungsstark
- Leichte Staubentsorgung
- Niedriges Betriebsgeräusch
- Geringe Betriebskosten
- Neue Gehäusekonstruktion, dadurch geringe Stellfläche
- H zertifiziertes Gerät (IFA 1505026) nach Prüfungsgrundlage: GS-BIA-M02 (07/2002); DIN EN 60335-2-69 (07/2015) Anhang AA

Besonderheit:

- Integrierter Prallabscheider
- Einfach zu wechselnder Staubsammelbehälter
- Fahrbar auf Rollen
- Vorfilter: abreinigbare Dauerfilterpatronen Staubklasse M
- Hauptfilter: Filterkassette Staubklasse H
- Prüfzeugnis: Staubklasse H (IFA 1505026)

Sonderausführung / optional:

- Mit verschiedenen Filterpatronen, Abluftstutzen, Sonderspannungen, Sonderlackierung, Vorabscheidern,
- externer Ansteuerung über potentialfreien Kontakt