

Schnitt C-C

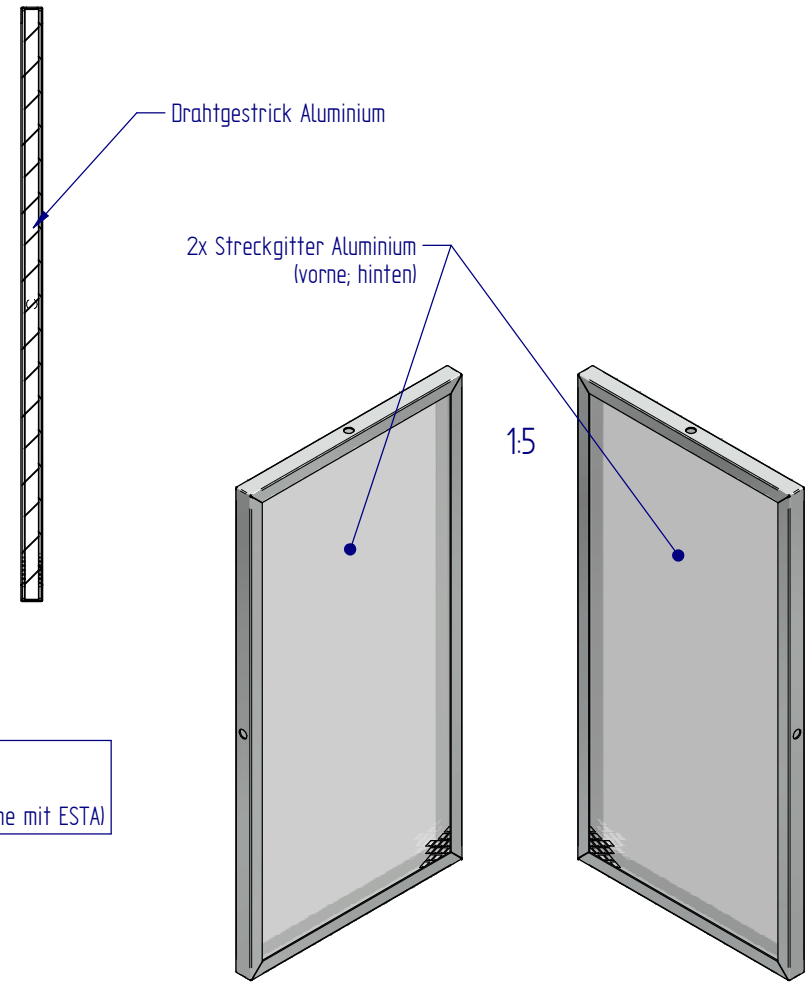

INZELHEIT A
1:1

Streckgitter Aluminium (Blatt 4)
- 16 x 6,6 x 1,5 x 0,8 mm
(andere AbmaÙe nach Rücksprache mit ESTA)

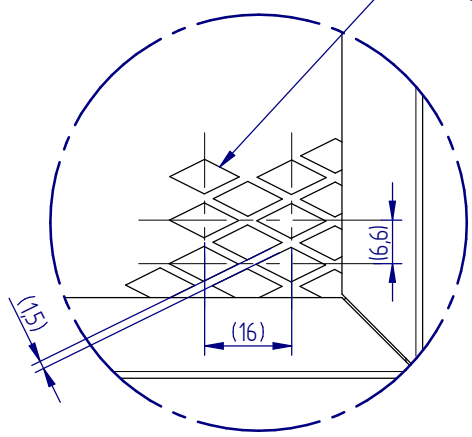

Kanten gebrochen.

Maßstab:	15	Beschichtung gem. Bestelltext
Material:	Aluminium	
Aluminiumdrahtgestrick komplett		
Zeichnungsnummer	(Index)	Blatt 1
02007624 - 01 - 00		5 Bl.
Ers.f.:	75022039-01-00	Ers.d.:

Rahmen Aluminiumdrahtgestrick

1:5

Teilabwicklung Draufsicht



Teilabwicklung Seitenansicht

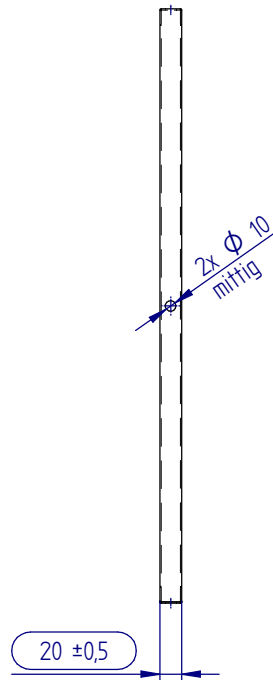
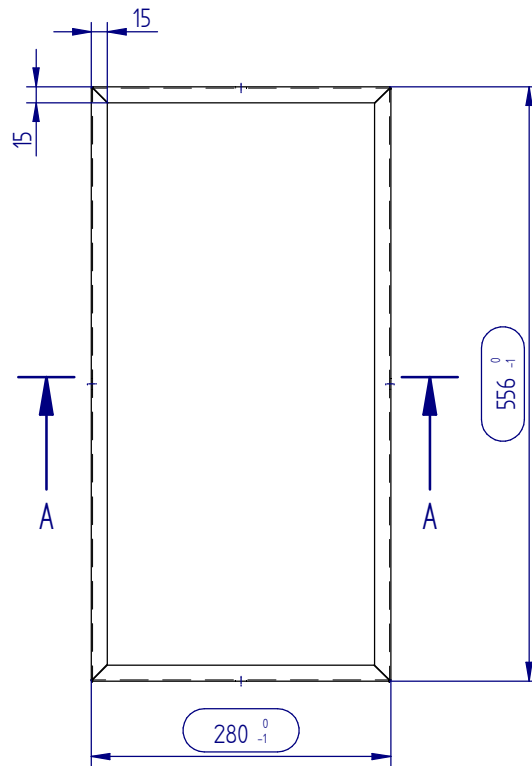
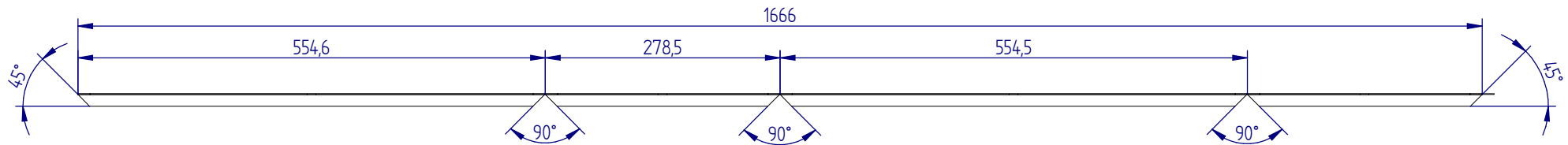

EINZELHEIT B
1:2

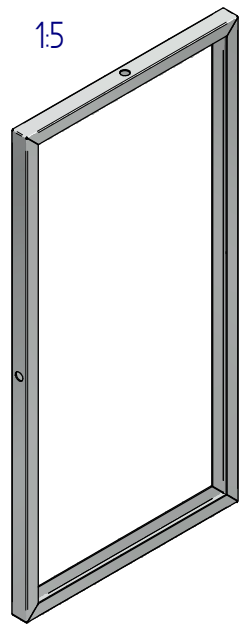
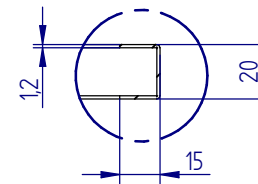

Blechstärke t=1,2 mm
Kanten gebrochen.

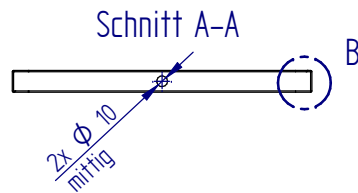

Maßstab:	1:5	Beschichtung gem. Bestelltext
Material:	Aluminium	
Aluminiumdrahtgestrick komplett		
Zeichnungsnummer	(Index)	Blatt 2
02007624 - 01 - 00		5 Bl.
Ers.f.:	75022039-01-00	Ers.d.:

Drahtgestrick Aluminium
1:2

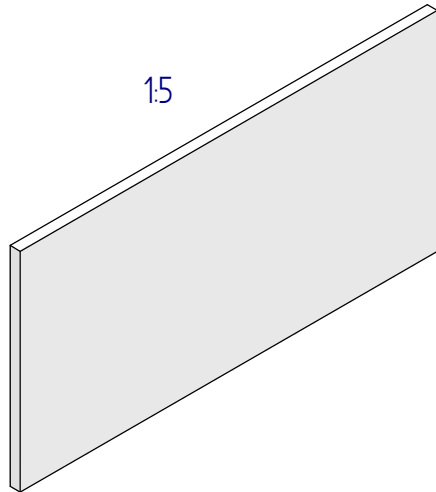

Packungsdichte: 100kg/m³
Kanten gebrochen.

Maßstab: 15	Beschichtung gem. Bestelltext
Material: Aluminium	
Aluminiumdrahtgestrick komplett	
Zeichnungsnummer (Index)	Blatt 3
02007624 - 01 - 00	5 Bl.
Ers.f./ 75022039-01-00	Ers.d./

Streckgitter Aluminium
1:2

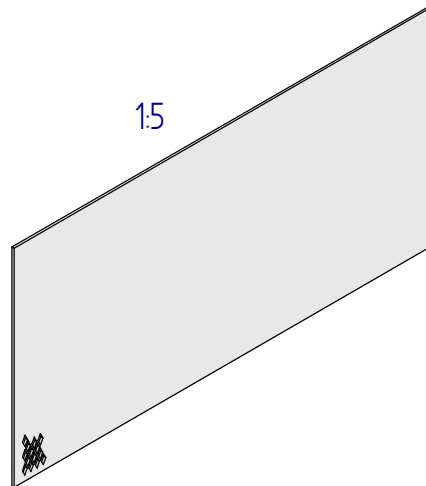

Kanten gebrochen.

Diese Zeichnung darf ohne unsere Genehmigung weder dritten Personen noch Konkurrenzfirmen mitgeteilt werden. (§§ 1 und 11 des Gesetzes vom 19. Juni 1901 betr. das Urheberrecht) ESTA APPARATEBAU GmbH & Co.KG 89250 Senden				DIN ISO 2768-m		Maßstab: 1:5	Beschichtung gem. Bestelltext
						Material: Aluminium	
			Datum	Name			
			Bear.	06.09.2012	frank		
			Gepr.	19.10.2012	miller		
			Norm				
				ESTA		Zeichnungsnummer (Index)	Blatt 4
00	AA809 / Serieneinführung	19.10.2012	bf/mi			02007624 - 01 - 00	5 Bl.
Zust	Änderung	Datum	Nam.	Urspr.]	Ers.f.]	75022039-01-00	Ers.d.]

Hilfsabbildung

3 Ecken werden auf 90° gebogen.
1 Stoßecke wird verschweißt und verschliffen.

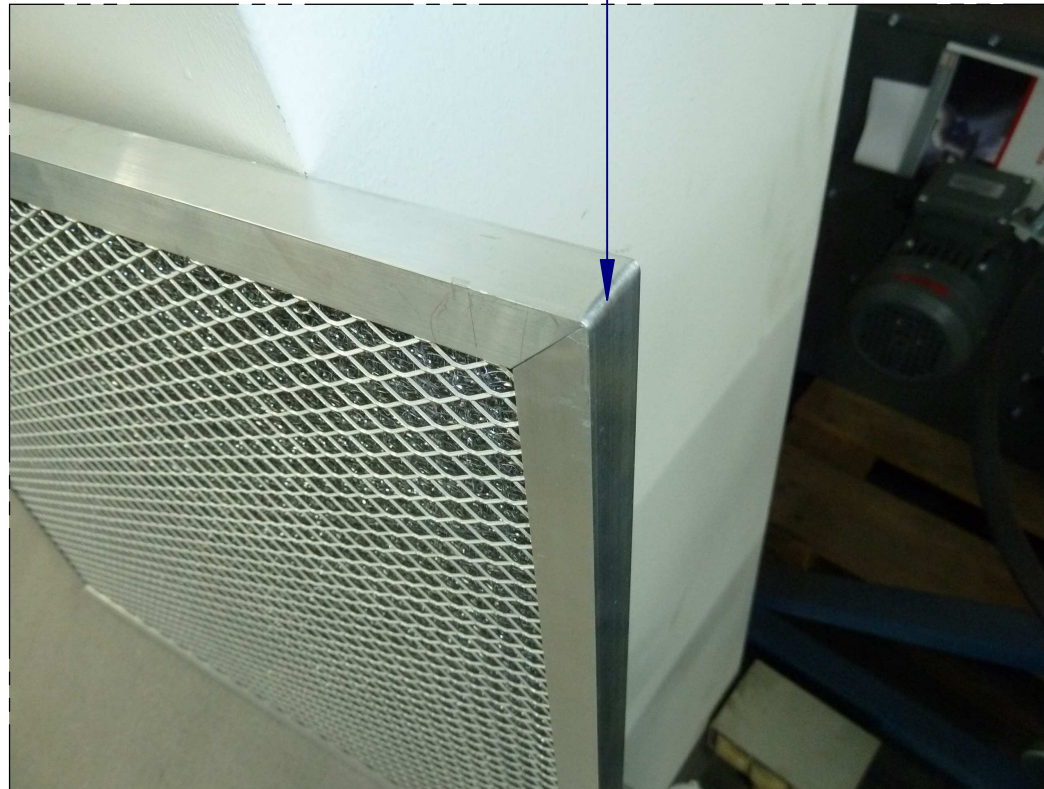

Kanten gebrochen.

Diese Zeichnung darf ohne unsere Genehmigung weder dritten Personen noch Konkurrenzfirmen mitgeteilt werden. (§§1 und 11 des Gesetzes vom 19. Juni 1901 betr. das Urheberrecht) ESTA APPARATEBAU GmbH & Co.KG 89250 Senden				DIN ISO 2768-m		<i>Maßstab:</i> 1:5		Beschichtung gem. Bestelltext		
						<i>Material:</i> Aluminium				
				<i>Datum</i>	<i>Name</i>	Aluminiumdrahtgestrick komplett				
				<i>Bear.</i>	06.09.2012					frank
				<i>Gepr.</i>	19.10.2012					miller
				<i>Norm</i>						
				ESTA		<i>Zeichnungsnummer</i> (Index)		<i>Blatt</i> 5		
00	AA809 / Serieneinführung	19.10.2012	bf/mi			02007624 - 01 - 00		5 Bl.		
<i>Zust</i>	<i>Änderung</i>	<i>Datum</i>	<i>Nam.</i>	<i>(Urspr.)</i>	<i>(Ers.f.)</i> 75022039-01-00		<i>(Ers.d.)</i>			