

## Mobile Absaugung mit integriertem Filter

# GeoGo Black W3

GeoGo Black W3 ist eine mobile Absauganlage mit integriertem Filtersystem. Sie eignet sich ideal für leichte Arbeiten und wechselnde Arbeitsplätze, z. B. beim Schweißen und Schleifen.

GeoGo Black W3 ist mit einem Vorfilter und einem Hauptfilter ausgestattet, sodass die Luft zu mindestens 99 % gereinigt wird. Das Gerät kann je nach Kundenwunsch mit einem WING Arm, ASA-4 Arm oder ESA Arm geliefert werden. Die Arme haben einen Durchmesser von 160 mm und sind in Längen von 2 oder 3 Metern erhältlich.

Der eingebaute Ventilator verfügt über einen 1,1 kW Motor mit 230 V. Der Motor ist im Vergleich zu ähnlichen Produkten leise und der Ventilator hat eine Leistung von bis zu 2.500 m³/h. Die Absaugkapazität beträgt 1.100 m³/h, gemessen mit sauberen Filtern.

Der GeoGo Black W3 hat starke Gummiräder, die beiden vorderen sind drehbar und verfügen über eine Feststellbremse. Die Räder sorgen dafür, dass er sich leicht bewegen lässt und dabei stabil und sicher steht.

Er wird mit einem 3 m langen Kabel mit Schukostecker geliefert. Gewicht ohne Arm: 105 kg.

Weitere Informationen zur Montage, den Installationsanforderungen usw. finden Sie in unserer Betriebsanleitung.

### Abmessungen

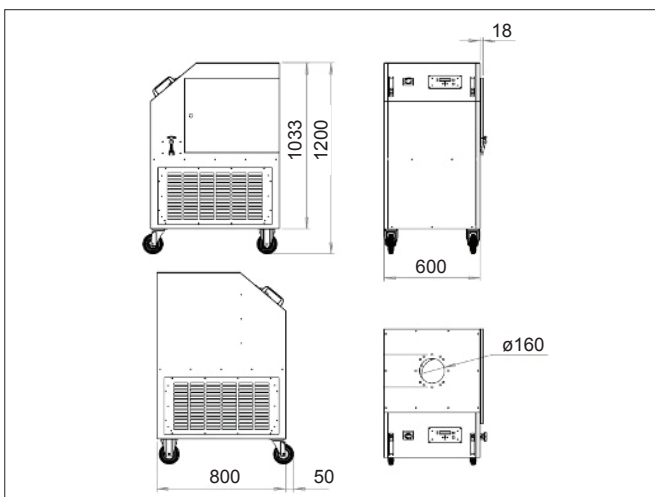

GeoGo Black W3

### Bestellungstabelle

#### Filtereinheit

Artnr.	Beschreibung
15-120	GeoGo Black W3
15-121	GeoGo Black W3 inkl. automatischer Start/Stop Funktion

#### Arme

Artnr.	Beschreibung
01-008G	WING Arm 2,0m ø160mm
01-009G	WING Arm 3,0m ø160mm
01-650G	ESA Arm 2,0m ø160mm
01-651G	ESA Arm 3,0m ø160mm
ASA4-2-160-G	ASA-4 Arm 2,0m ø160mm
ASA4-3-160-G	ASA-4 Arm 3,0m ø160mm

#### Ersatzfilter

Artnr.	Beschreibung
15-125	Vorfilter (Funkenschutzfilter) für GeoGo Black W3
15-126	Filter für GeoGo Black W3
15-127	Aktivkohlefilter für GeoGo Black W3

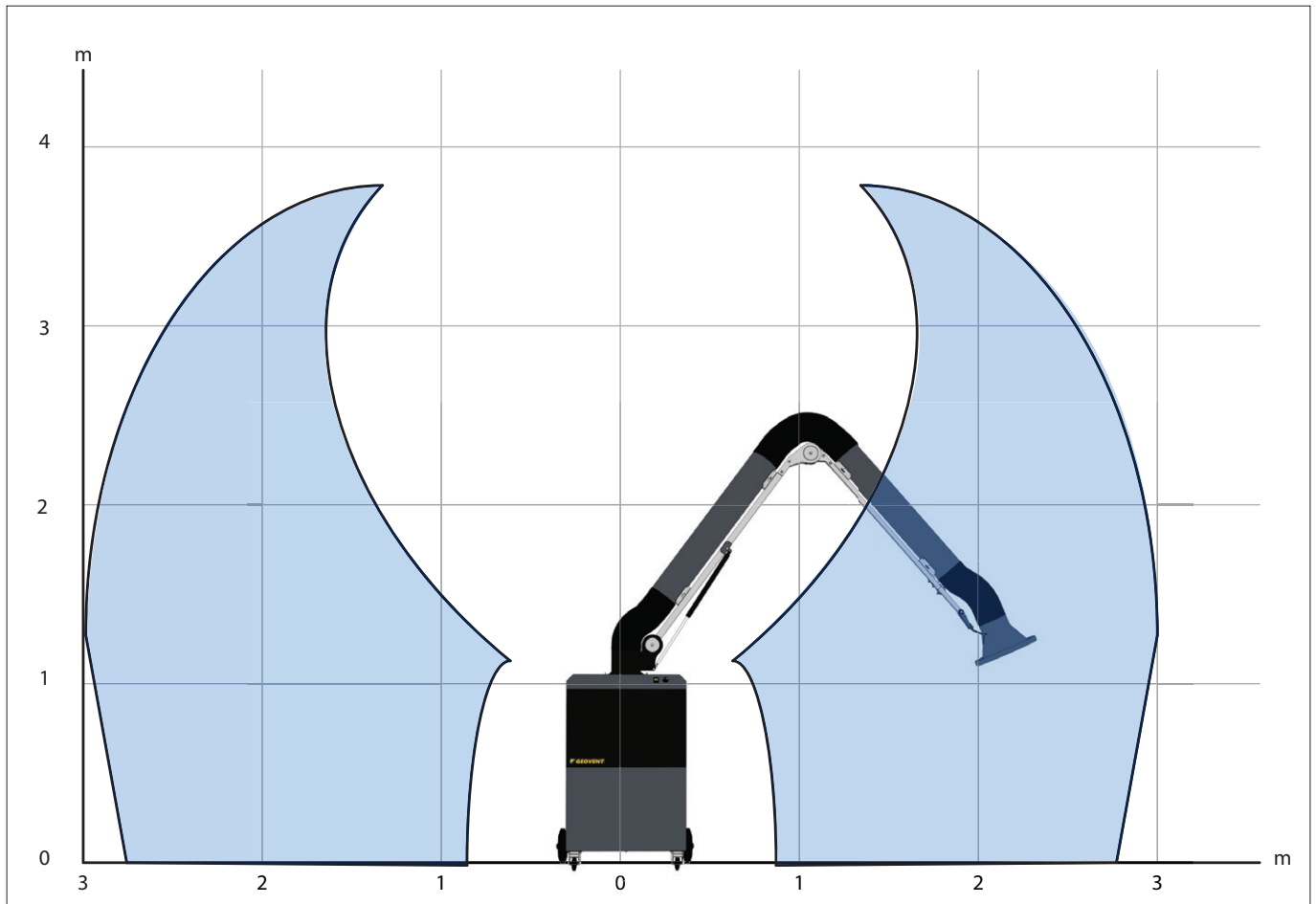

Arbeitsbereich des GeoGo Black W3 mit 3m ASA4 Arm