



Absaugwelt24.de

MOBEX P-24

(09831)

Netzspannung	(V)	400	Filterfläche	(m ²)	24
Nennleistung	(kW)	3,0	Anzahl Filterelemente	(Stück)	2
Netzfrequenz	(Hz)	50	Abreinigungsart		Jet-Pulse
Vorsicherung	(A)	C16	Sammelvolumen	(Liter)	2 x 38
Nennstrom	(A)	7,0	Abmaße (L x B x H)	(mm)	1.910 x 1.040 x 2.035
Max. Volumenstrom	(m ³ /h)	3.300	Gewicht	(kg)	ca. 310
Max. Unterdruck	(Pa)	3.400	Druckluftbedarf*	(l/Impuls)	ca. 19
Ansaugstutzen-ø	(mm)	200	Druckluftanschluss	(bar)	4 - 6
Schalldruckpegel	LpA(dBA)	71			

* bei 4 bar mit Ventilöffnungszeit 0,12 sec

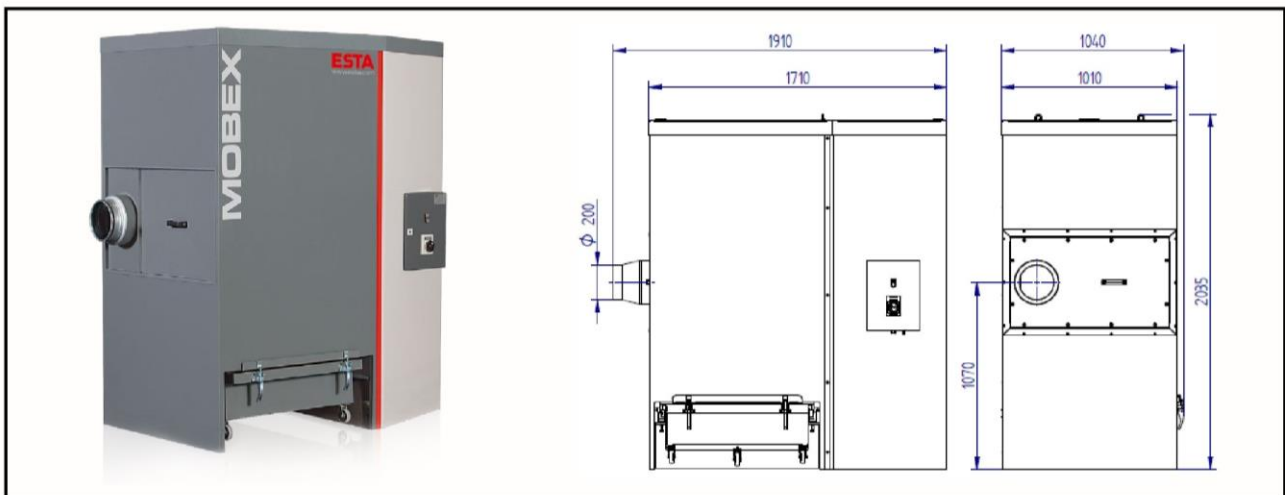

ESTA PLUS

Einsatzbereich:

- Einzel- oder Mehrplatzabsaugung in Industrie und Handwerk
- Trockene, rieselfähige und nicht brennbare Stäube

Ihr Nutzen auf einen Blick:

- Universell einsetzbar für Stäube und Späne
- Kompakt und leistungsstark
- Leichte Staubentsorgung
- Niedriges Betriebsgeräusch
- Geringe Betriebskosten

Besonderheit:

- Automatische Jet-Pulse-Filterabreinigung
- Abreignbare Filterelemente (Staubklasse M)
- Integrierter Prallabscheider
- Einfach zu wechselnder Staubsammelbehälter
- Neue Gehäusestruktur aus Sandwichpanel

Optionen

- Mit Funkenvorabscheider
- Fahrbar auf Rollen (H + 107 mm)
- Mit potentialfreiem Kontakt
- Mit Abluftstutzen