

# Maßzeichnung (mm)

## PRX 6000/8000/10000

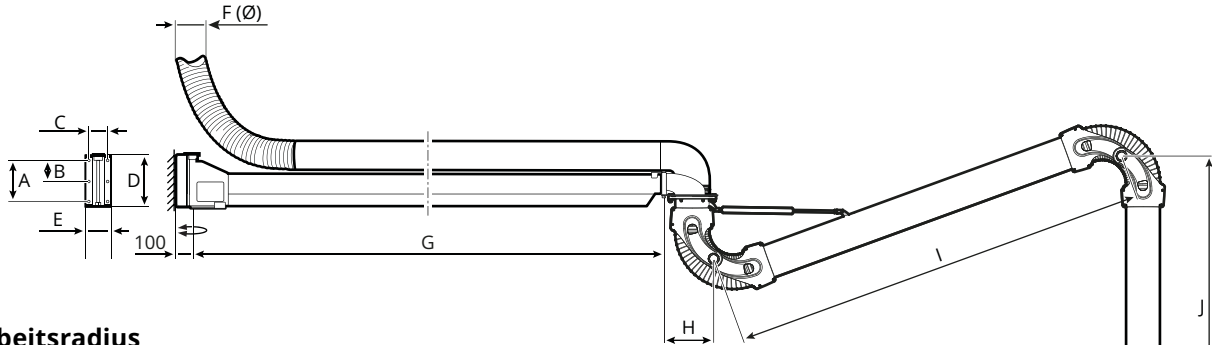

### Arbeitsradius

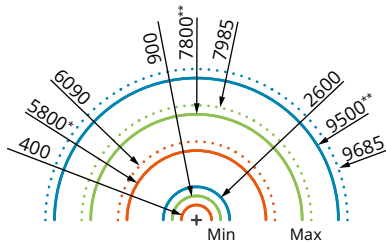

- = Maximaler Radius
- = Kleinst-/größter Arbeitsradius

\* Bei Montagehöhe 2350 mm und Arbeitshöhe 750 mm.  
 \*\* Bei Montagehöhe 2500 mm und Arbeitshöhe 750 mm.

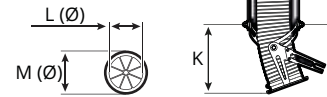

Modell	A	B**	C	D	E	F	G	H*	I	J	K*	L*	M*
PRX 6000	173	-	110	235	150	200	2950	253	1350	1111	275	160	190
PRX 8000	270	135	160	335	200	200	4200	253	1750	1461	275	160	190
PRX 10000	270	135	160	335	200	200	5920	253	1750	1461	275	160	190

\* Die Abmessungen in der Tabelle gelten für PRX mit Schlauchdurchmesser 160 mm. Bei den übrigen Durchmessern sind Abweichungen bis zu +/-40 mm möglich.  
 \*\* Gilt nicht für PRX 6000.

# Druckverlustdiagramm

## PRX Ø200

